



Rollosystem HAVERKAMP 40



HAVERKAMP® Rollosysteme – effektiver und effektvoller Sonnen- und Blendschutz. Speziell als Lichtregulierung für Bildschirmarbeitsplätze entwickelt, erhalten die Systeme bei einer Blendreduktion gemäß den EU-Richtlinien die klare Sicht nach außen.

Diesen Effekt erzielen spezielle Folien: mit hervorragenden technischen Sonnenschutzwerten ausgestattet, bleibt die arbeitsergonomisch so wichtige Sichtverbindung zur Außenwelt erhalten. Darüber hinaus bietet die hoch reflektierende Außenseite der Folie einen wirkungsvollen Hitzeschutz. Es entsteht eine rundum angenehme Atmosphäre eines blendfreien Arbeitsplatzes, die sich positiv auf die Gesundheit, das Wohlfühl und somit leistungsfördernd auf den Mitarbeiter auswirkt.

Die Verarbeitung ausgesuchter Materialien gewährleisten den maßgefertigten Systemen eine extreme Zuverlässigkeit, Langlebigkeit und einen hohen Bedienkomfort. Funktionell und wartungsfrei erfüllt die ausgereifte Technik der HAVERKAMP® Rollos höchste Ansprüche an variablen und vielfältig einsetzbaren technischen Sonnenschutz.

Durch ständige Innovation in den Bereichen Entwicklung, Fertigung und Veredelung von Systemen und Folien sowie die Zertifizierung nach DIN EN ISO 9001 setzen HAVERKAMP Produkte Maßstäbe hinsichtlich Qualität, Funktionalität und Langlebigkeit.

Das Rollosystem HAVERKAMP® 40 lässt sich aufgrund seines modularen Aufbaus vielfältig einsetzen. Unterschiedliche Pro-file, Befestigungs- und Bedientechniken machen das dezente Kassettensystem multifunktional. Die Bedienung erfolgt mit Kugelkette oder motorisch über eine große Auswahl an Somfy Steuerungskomponenten. In Kombination mit einer Auswahl verschiedener Seitenführungs- und Kassettenprofile erfüllt diese als Baukasten aufgebaute Systemfamilie alle Ansprüche an einen hochtechnischen variablen Sonnenschutz. Das System ist in den Standardfarben silber (Profilfarbe RAL 9006, Kunststoffteile in grau) und weiß (Profilfarbe RAL 9016, Kunststoffteile in weiß), die Profile optional in allen RAL-Farben (Kunststoffteile vorrangig in schwarz) erhältlich. Unterschiedlichste Montage-möglichkeiten passen das Rollo an verschiedene Raumsituati-onen an.

Der Behang kann aus der großen Auswahl des Standardprogramms der HAVERKAMP® Rollofolien gewählt werden. Verschiedene Lichttransmissionen und Eintönungen der Folien können die individuellen Bedürfnisse befriedigen und gestalterisch wirken.

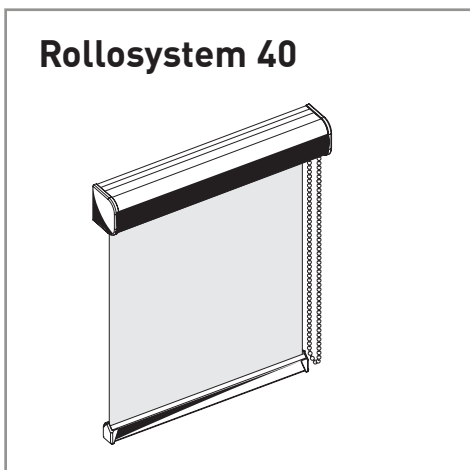

Rollosystem 40

Systemaufbau

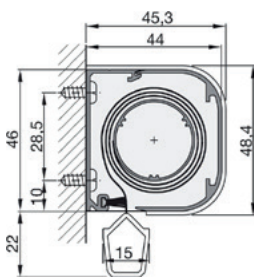

Kassettenrollosystem mit zweiteiliger Kassette (44x46 mm). Standardprofilfarbe weiß (RAL 9016, Kunststoffteile weiß) und silber (RAL 9006, Kunststoffteile grau), optional RAL-Farbtönen nach Wahl (Kunststoffteile vorrangig schwarz). Behanglauf von oben nach unten.

Seitenführung

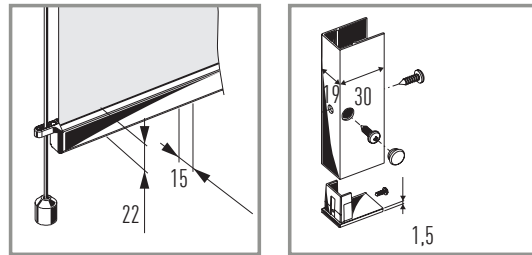

Seitliche Behangführung wahlweise durch Profilverführung 30x19 mm, einteilig, oder seitliche Seilabspannung.

Antrieb

Die Bedienung erfolgt bei System 40 über ein Seitenzuggetriebe mit Endlos-Kunststoffkugelschleife.

Befestigung

Die Montage der Kassette erfolgt wahlweise durch Aufständern auf das Führungsprofil 30x19 mm, Clip-, Schraub- oder Klebmontage. Die Führungsleisten werden durch Verklebung oder Verschraubung befestigt, die Seilabspannung / Spannschuhe werden verschraubt.

Fixbehang 40F

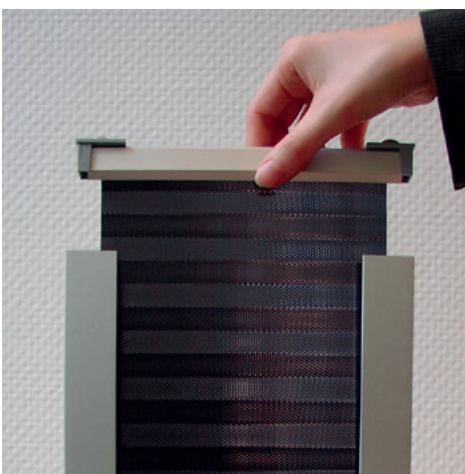

Systemaufbau

Behang ist oben und unten in Abschlussprofile eingefasst und wird in vormontierten Seitenführungen von oben eingehängt.

Seitenführung

Seitliche Behangführung durch Profilverführung 30x19 mm, einteilig.

Befestigung

Die Führungsleisten werden durch Verklebung oder Verschraubung befestigt.



Seitenführung

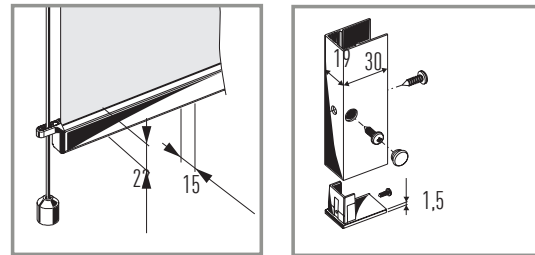

Seitliche Behangführung wahlweise durch Profilführung 30x19 mm, einteilig, oder seitliche Seilabspannung.

Systemaufbau

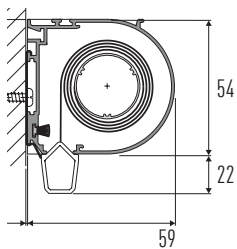

Kassettenrollosystem mit einteiliger Kassette (54x59 mm). Standardprofilfarbe weiß (RAL 9016, Kunststoffteile grau), optional RAL-Farbtönen nach Wahl (Kunststoffteile vorrangig schwarz). Behanglauf von oben nach unten.

Antrieb

Die Bedienung erfolgt beim System 40L über ein Seitenzuggetriebe mit Endlos-Kunststoffkugellkette oder optional über einen 24 V Rohrmotor für eine exakte, stufenlose Positionierung des Behangs in jede gewünschte Stellung. Die Steuerung erfolgt über eine große Auswahl an Somfy Steuerungskomponenten. Es besteht hier bei der Möglichkeit, die Anlagen per Einzelbedienung, Kleingruppen- und als Zentralbedienung anzusteuern. Des Weiteren kann zwischen Bedienung per Taster oder Funk-Handsender gewählt werden.

Befestigung

Die Montage erfolgt durch Clips an Fensterrahmen, Wand oder Decke. Als Montagezubehör sind verschiedene Wandhalter und Klemmträger verfügbar. Die Führungsleisten werden durch Verklebung oder Verschraubung befestigt, die Seilabspannung/Spannschuhe werden verschraubt.

Folienprägungen

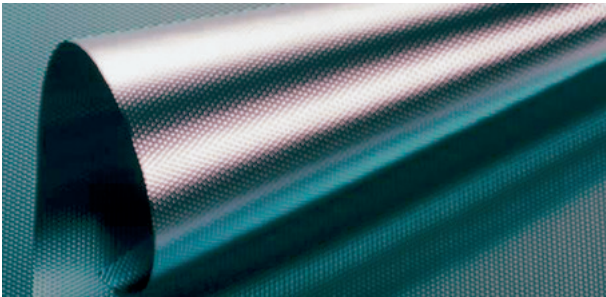

Diamant Prägung

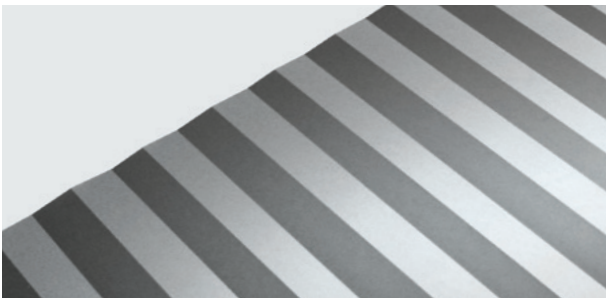

Glatt Stabila Prägung

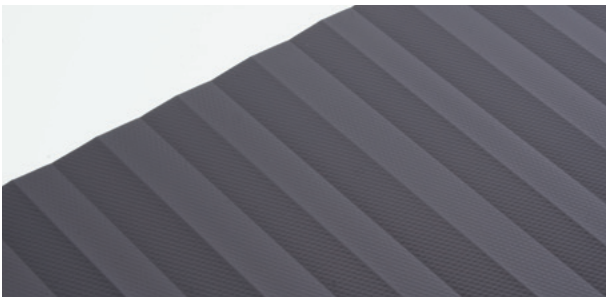

Diamant Stabila Prägung

Folienfarben

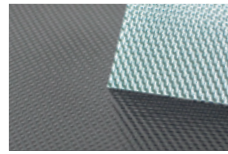

silber/grau

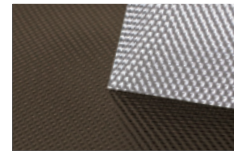

silber/bronze

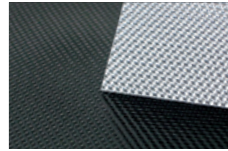

silber/schwarz

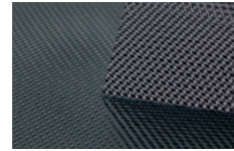

grau/grau

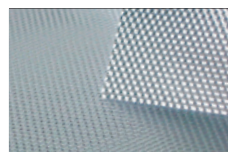

silber/silber

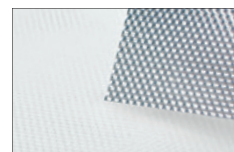

silber/weiß

Folienvarianten

- Außenseite wahlweise metallisiert oder getönt
- Umfangreiche Farbpalette
- Sicht nach außen bleibt erhalten
- Wahlweise auch abdunkelnde Behänge lieferbar